



ПОСТАНОВЛЕНИЕ

10 июль 2022.

КАРАР

№ *3278*

Об установлении публичного сервитута

Рассмотрев ходатайство общества с ограниченной ответственностью «ЧЕЛНЫВОДОКАНАЛ» (ИНН 1650297657, ОГРН 1141650021534), в соответствии со ст. 23, главой V.7 Земельного кодекса Российской Федерации

ПОСТАНОВЛЯЮ:

1. Установить публичный сервитут общей площадью 1430 кв.м в отношении частей земельных участков с кадастровыми номерами 16:52:020602:1199, 16:52:020602:1220, 16:52:020602:361, 16:52:020608:2, 16:52:020603:168 в целях размещения сетей водоотведения (наружные сети водоснабжения и канализации) (далее – объект).

2. Утвердить границы публичного сервитута согласно приложению.

3. Установить срок публичного сервитута - 49 лет.

4. Срок, в течение которого использование частей земельных участков и земель, указанных в пункте 1 настоящего постановления, в соответствии с их разрешенным использованием будет невозможно или существенно затруднено в связи с осуществлением сервитута, - 1 год.

5. Плата за публичный сервитут в отношении частей земельных участков с кадастровыми номерами 16:52:020602:1199, 16:52:020602:1220 не устанавливается.

6. Размер платы за публичный сервитут в отношении частей земельных участков с кадастровыми номерами 16:52:020602:361, 16:52:020608:2, 16:52:020603:168 рассчитывается в соответствии со ст. 39.46 Земельного кодекса Российской Федерации и составляет 11 495, 00 (одиннадцать тысяч четыреста девяносто пять рублей) рублей.

Плата за публичный сервитут вносится ООО «ЧЕЛНЫВОДОКАНАЛ» единовременным платежом не позднее шести месяцев со дня принятия настоящего постановления на расчетный счет УФК по РТ (Исполнительный комитет города Набережные Челны Республики Татарстан) ИНН 1650135166 / КПП 165001001, код ОКТМО 92730000. р/с 40101810800000010001 в отделение – НБ Республика Татарстан г. Казань, БИК 049205001, КБК 800 1 11 05012 04 0000 120.

7. Плановые (регламентные) работы по техническому обслуживанию объекта выполняются один раз в квартал.

8. ООО «ЧЕЛНЫВОДОКАНАЛ»

1) заключить соглашение об осуществлении публичного сервитута с собственником земельных участков с кадастровыми номерами 16:52:020602:1199, 16:52:020602:1220 находящихся в частной собственности, в установленном законом порядке;

2) привести земельные участки, указанные в пункте 1 настоящего постановления, в состояние, пригодное для использования в соответствии с видом разрешенного

ГРАНИЦЫ ПУБЛИЧНОГО СЕРВИТУТА
Республика Татарстан г. Набережные Челны

Раздел 1

Сведения об объекте

№ п/п	Характеристики объекта	Описание характеристик
1	2	3
1.	Местоположение объекта	Российская Федерация, Республика Татарстан, Муниципальное образование город Набережные Челны, город Набережные Челны
2.	Площадь объекта +/- величина погрешности определения площади (Р +/- Дельта Р)	1430 +/- 13 м ²
3.	Иные характеристики объекта	-

Раздел 2

Сведения о местоположении границ объекта

1. Система координат МСК-16

2. Сведения о характерных точках границ объекта

Обозначение характерных точек границ	Координаты, м		Метод определения координат характерной точки	Средняя квадратическая погрешность положения характерной точки (Mt), м	Описание обозначения точки на местности (при наличии)
	X	Y			
1	2	3	4	5	6
н1	463627.82	2318444.42	Иное описание	0.10	Закрепление отсутствует
н2	463630.87	2318447.00	Иное описание	0.10	Закрепление отсутствует
н3	463621.97	2318457.52	Иное описание	0.10	Закрепление отсутствует
н4	463621.84	2318460.39	Иное описание	0.10	Закрепление отсутствует
н5	463602.55	2318479.18	Иное описание	0.10	Закрепление отсутствует
н6	463701.63	2318589.68	Иное описание	0.10	Закрепление отсутствует
н7	463701.57	2318591.29	Иное описание	0.10	Закрепление отсутствует
н8	463659.52	2318632.25	Иное описание	0.10	Закрепление отсутствует
н9	463655.54	2318628.16	Иное описание	0.10	Закрепление отсутствует
н10	463694.47	2318590.24	Иное описание	0.10	Закрепление отсутствует
н11	463595.38	2318479.75	Иное описание	0.10	Закрепление отсутствует
н12	463595.44	2318478.14	Иное описание	0.10	Закрепление отсутствует
н13	463615.86	2318458.26	Иное описание	0.10	Закрепление отсутствует
н14	463612.39	2318454.69	Иное описание	0.10	Закрепление отсутствует
н15	463615.25	2318451.90	Иное описание	0.10	Закрепление отсутствует
н16	463618.59	2318455.32	Иное описание	0.10	Закрепление отсутствует
н1	463627.82	2318444.42	Иное описание	0.10	Закрепление отсутствует

3. Сведения о характерных точках части (частей) границы объекта

Обозначение характерных точек части границы	Координаты, м		Метод определения координат характерной точки	Средняя квадратическая погрешность положения характерной точки (Mt), м	Описание обозначения точки на местности (при наличии)
	X	Y			
1	2	3	4	5	6
-	-	-	-	-	-

Раздел 4

План границ объекта землеустройства

Схема границ публичного сервитута на кадастровом плане территории

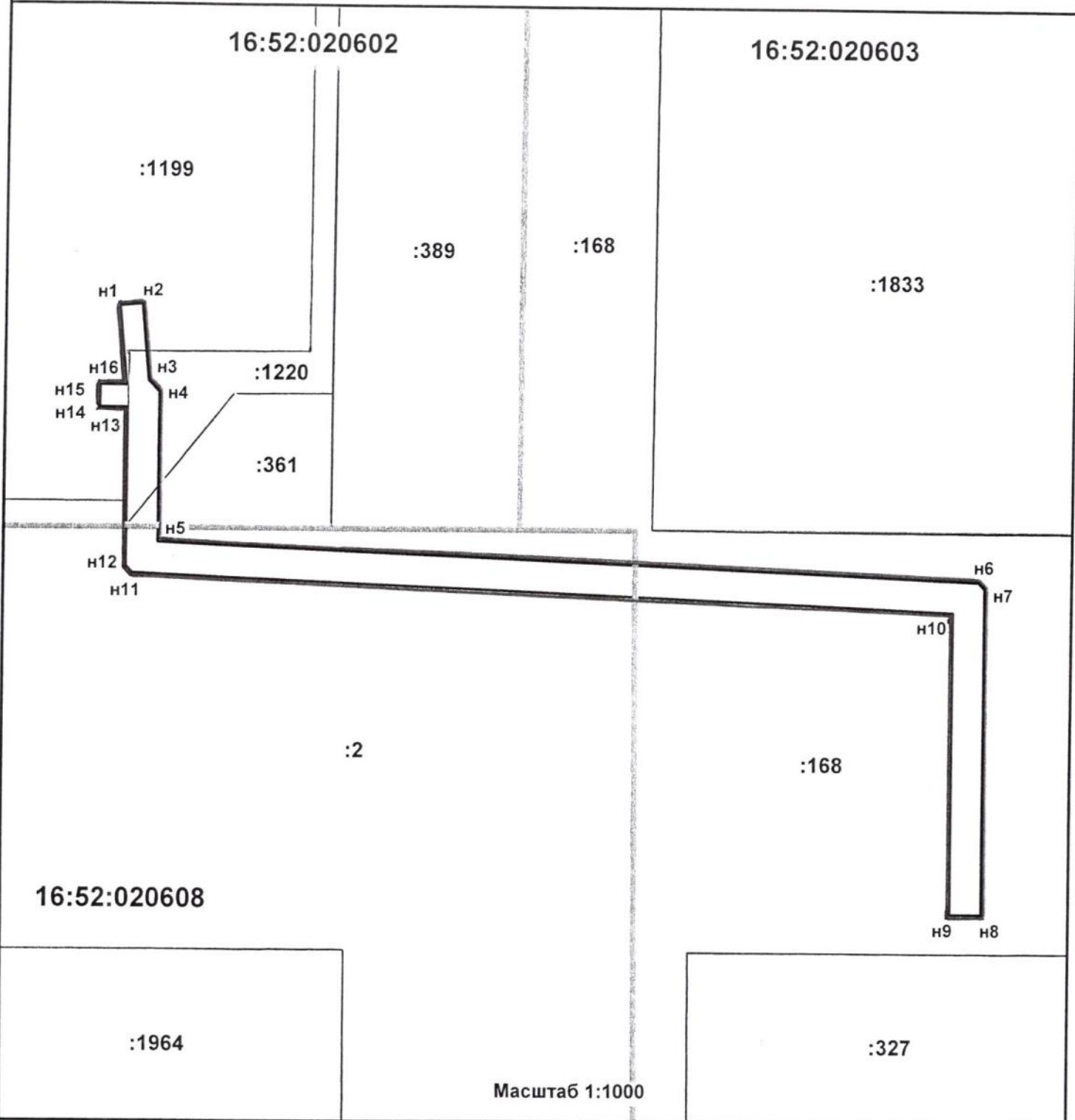

УСЛОВНЫЕ ОБОЗНАЧЕНИЯ:

- проектные границы публичного сервитута;
- н1 - условный номер характерной точки проектной границы сервитута;
- границы учтённых земельных участков;
- :389 - кадастровый номер земельного участка;
- граница кадастрового деления;
- 16:52:020602 - номер кадастрового квартала.



Руководитель Аппарата Исполнительного комитета

Г.К. Ахметова